

МІНІСТЕРСТВО ОСВІТИ І НАУКИ УКРАЇНИ
УМАНСЬКИЙ ДЕРЖАВНИЙ ПЕДАГОГІЧНИЙ УНІВЕРСИТЕТ
ІМЕНІ ПАВЛА ТИЧИНИ

ОСВІТНЬО-ПРОФЕСІЙНА ПРОГРАМА

Історія та археологія. Краєзнавчо-туристична робота

першого рівня вищої освіти (бакалавр)

за спеціальністю 032 Історія та археологія
спеціалізація: Краєзнавчо-туристична робота
галузі знань 03 Гуманітарні науки

Кваліфікація: історик, вчитель історії основної школи (професійна),
бакалавр історії та археології (академічна)

ЗАТВЕРДЖЕНО ВЧЕНОЮ
РАДОЮ

Голова вченої ради

проф. Безлюдний О. І. / _____ /

(протокол № 1 від «29» серпня 2017 р.)

Освітня програма вводиться в дію з 01 вересня 2017 р.

Ректор проф. Безлюдний О. І. / _____ /

(наказ № 763 від «31» серпня 2017 р.)

Умань – 2017

ПЕРЕДМОВА

Розроблено робочою групою (спеціальність 032 Історія та археологія,
спеціалізація: краєзнавчо-туристична робота) у складі:

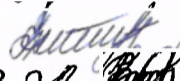
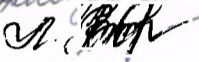
1. Дудник О.В. 
2. Кузнець Т.В. 
3. Лісовська О.В. 

1. Профіль освітньої програми зі спеціальності 032 Історія та археологія, спеціалізація: краєзнавчо-туристична робота

1 - Загальна інформація	
Повна назва вищого навчального закладу та структурного підрозділу	Уманський державний педагогічний університет імені Павла Тичини, кафедра історії України, кафедра всесвітньої історії та методик навчання.
Ступінь вищої освіти та назва кваліфікації мовою оригіналу	Бакалавр історії та археології Професійна кваліфікація: історик, вчитель історії основної школи, організатор краєзнавчо-туристичної роботи
Офіційна назва освітньої програми	Освітньо-професійна програма першого рівня вищої освіти (бакалавр) за спеціальністю Історія та археологія. Краєзнавчо-туристична робота.
Тип диплому та обсяг освітньої програми	Диплом бакалавра одиничний, 240 кредитів ЕКТС, термін навчання 3 роки 10 місяців
Наявність акредитації	Акредитаційна комісія МОН України (наказ МОН України від 21.06.2016 р. № 79-А) Сертифікат про акредитацію Серія НД № 2489131
Цикл/рівень	НРК – 7 рівень FQ – ENEA – перший цикл, EQF-LLL – 7 рівень.
Передумови	Наявність повної загальної середньої освіти
Мова(и) викладання	Українська
Термін дії освітньої програми	До 30.06.2021 р.
Інтернет – адреса постійного розміщення опису освітньої програми	http://history.udpu.org.ua/tretye-menyu-2/osvitni-prohramy
2 - Мета освітньої програми	
Забезпечення наукової і професійної (теоретичної та практичної) підготовки конкурентоспроможного компетентного фахівця в галузі історії та археології, краєзнавчо-туристичної роботи.	
3 - Характеристика освітньої програми	
Предметна область (03 Гуманітарні науки, спеціальність: 032 Історія та археологія, спеціалізація: краєзнавчо-туристична робота)	Обов'язкові дисципліни I. Цикл загальної підготовки – 80 кредитів. 1.1. Гуманітарна підготовка – 22 кредити. 1.2. Фундаментальна підготовка – 58 кредитів. II. Цикл професійної підготовки – 73 кредити. 2.1. Психолого-педагогічна підготовка – 30 кредитів. 2.2. Науково-предметна підготовка – 43 кредити. Дисципліни вільного вибору студента – 60 кредитів Блок №1 – 60 кредитів Блок № 2 – 60 кредитів Практична підготовка – 24 кредити Атестація – 3 кредити
Орієнтація освітньої програми	Освітньо-професійна (для бакалавра) Програма ґрунтується на загальновідомих наукових результатах із врахуванням сьогоденного стану історичної науки, орієнтує на актуальні спеціалізації, в рамках яких можлива подальша професійна та наукова кар'єра.
Основний фокус освітньої програми та спеціалізації	Загальна освіта в галузі теорії методики історії та археології, краєзнавчо-туристичної роботи

Особливості програми	Міждисциплінарна та багатопрофільна підготовка фахівців, що володіють науковим інструментарієм для теоретичних та експериментальних досліджень та практичної діяльності у архівно-джерелознавчій, археологічній, музеєзнавчій, туристично-краєзнавчій роботі, дослідженні суспільно-політичних і соціокультурних реалій розвитку європейського простору відповідно до європоцентристських інтеграційних процесів в Україні.
4 – Придатність випускників до працевлаштування та подальшого навчання	
Придатність до працевлаштування	Бакалавр історії та археології може працювати в науковій, організаційно-управлінській та освітній галузях; на викладацьких та інших посадах у закладах загальної середньої освіти, ВНЗ 1–2 рівнів акредитації; в органах державної влади і місцевого самоврядування; в аналітично-інформаційних інституціях; у друкованих та електронних засобах масової інформації, PR-технологіях; у соціальних, культурних та туристичних закладах, громадських організаціях, партіях тощо. <i>Посади за ДК 003: 2010:</i> 2331 Вчитель загальноосвітнього навчального закладу 232 Викладач середніх навчальних закладів 2442.2 20187 Археолог 2443.2 Історик
Подальше навчання	Можливість навчатися за програмою другого циклу у галузі знань, що узгоджується з отриманим дипломом бакалавра, можливість викладання.
5 - Викладання та оцінювання	
Викладання та навчання	Провідними в якійсній трансформації навчального середовища для студентів є технології контекстного, імітаційного, проблемного, модульного, проектного навчання. Основними підходами до навчання є проблемний та практико-орієнтований, що реалізуються засобами застосування лекційні курси методології та методики науково-дослідницького пошуку, у дослідницькій спрямованості семінарських занять із спеціальних дисциплін, шляхом зміщення акцентів на практичну спрямованість дисциплін методичного циклу, орієнтації різних видів практики на результат.
Оцінювання	Усні та письмові екзамени, заліки, виступи на семінарах презентації, захисти курсових робіт, захисти практик.
6 – Програмні компетентності	
Інтегральна компетентність	1. Здатність розв'язувати спеціалізовані задачі й практичні проблеми в галузі історії та археології або у процесі навчання, здійснювати аналіз історичних явищ і подій, що передбачає застосування теорій та методів історичної науки і характеризується комплексністю та невизначеністю умов.
Загальні компетентності(ЗК)	2. Компетентність у галузі науки – свідоме використання студентами пізнавальних здібностей для набуття, застосування, управління знаннями. 3. Мовна і комунікативна компетентність – використання мови як засобу для усної та письмової комунікації, обміну знаннями, ідеями, емоціями, наполегливість, уміння відповідати за себе та зрілі рішення, уміння співпрацювати. 4. ІКТ компетентність – впевнене і критичне використання технологій інформаційного суспільства для роботи та спілкування, сукупність знань, умінь і навичок виконання різних видів інформаційної діяльності і ціннісне ставлення до цієї діяльності. 5. Соціальна компетентність – здатність обмінюватися інформацією, спілкуватися, встановлювати і підтримувати соціальні зв'язки, здатність до співпраці, розв'язання проблем, взаєморозуміння. 6. Особистісна компетентність – це інтегративне утворення, що включає систему цінностей, пов'язаних із саморозвитком та самовдосконаленням у професійній діяльності, обізнаність у власних сильних і слабких сторонах,

	<p>здатність до самоаналізу, ідентифікації і розвитку індивідуальних позитивних якостей.</p> <p>7. Міжособистісна компетентність – уміння будувати суб'єктно-суб'єктні відносини у професійній діяльності, здатність до активної співпраці та інтеграції в прагненні до мети спільно з іншими людьми, установами, організаціями.</p> <p>8. Розвиненість рефлексії – здатність відрізнити суб'єктивні, спонтанні складові суджень від об'єктивних і аргументованих, вміння надавати перевагу останнім. Критичність та самокритичність мислення. Схильність до самоперевірки отриманих результатів, турбота про якісне виконання професійних завдань.</p> <p>9. Практична компетентність – здатність застосовувати на практиці знання та дослідницькі вміння, готовність до прийняття самостійних рішень, відповідальність за результати діяльності</p>
<p>Фахові компетентності спеціальності(ФК)</p>	<p>1. Історична – Критичне усвідомлення взаємозв'язку між фактами, подіями, явищами і процесами у минулому та сучасності. Критичне усвідомлення відмінностей в історіографічних поглядах різних періодів та у різних контекстах. Розуміння соціальних функцій історика, можливостей використання історії та зловживання історією. Знання теоретико-методологічних основ краєзнавчо-туристичної роботи, історії формування та розвитку краєзнавства і туризму.</p> <p>2. Інформаційно-мовленнєва – Здатність спілкуватися державною мовою, рідною мовою та однією з іноземних мов із використанням термінів і методик, прийнятих в фаховому середовищі; знати й вміння використовувати в професійних цілях давні мови. Знання, вміння і навички опрацювання наукових та інформаційних джерел й використання інформаційно-пошукових інструментів, таких як: бібліографічні довідники, путівники до архівних фондів, архівні описи та посилання на електронні ресурси. Здатність виявляти і опрацьовувати належним чином джерела інформації (бібліографії, документи, етнографічні матеріали, музейні експонати, археологічні артефакти і т. п.) для реалізації науково-дослідних проєктів. Уміння працювати з джерелами, туристичного краєзнавства, аналізувати нормативно-правові акти, користуватися довідковою літературою, електронними ресурсами для самостійного пошуку інформації.</p> <p>3. Дослідницька – Знання та вміння використовувати різноманітні методи виявлення та опрацювання історичних і археологічних джерел, зокрема, інструментарій спеціальних історичних дисциплін, новітні комп'ютерні технології для пошуку та обробки історичних або пов'язаних із ними даних. Фахові знання та професійні навички роботи з виявлення, опрацювання та охорони матеріальної і нематеріальної культурної спадщини. Творче застосування методів та технологій моделювання наукового дослідження краєзнавчо-туристичної діяльності.</p> <p>4. Практична – Здатність використовувати у фаховій діяльності знання з гуманітарних дисциплін, вміння аналізувати, оцінювати і прогнозувати політичні, економічні, культурні й соціальні події та явища. Вміння коментувати, анотувати або редагувати тексти і документи відповідно до певних критеріїв; представити результати наукових досліджень в друкованій формі, проводити їх презентацію. Здатність використовувати знання методичних аспектів організації та проведення різних форм краєзнавчо-туристичної роботи (екскурсії, туристичні походи, подорожі, експедиції).</p> <p>5. Науково-методична компетентність – знати і володіти на фаховому рівні методами викладання історії та суміжних дисциплін у загальноосвітніх навчальних закладах різних типів.</p> <p>6. Компетентність у сфері інновацій та вдосконалення – здатність застосовувати сучасні методики і освітні технології для забезпечення</p>

	ефективної краєзнавчо-туристичної роботи в загальноосвітніх навчальних закладах та в позашкільній роботі з учнівською молоддю. 7. Навчально-методична компетентність – здатність до застосування краєзнавчого матеріалу при викладанні шкільного курсу історії України.
7 – Програмні результати навчання	
	<p>Студент виявляє знання і розуміння</p> <ol style="list-style-type: none"> 1. Змісту фундаментальних і спеціальних історичних дисциплін. 2. Основних історичних процесів і подій давньої, середньовічної, ранньомодерної, нової, новітньої історії України та всесвітньої історії у їх порівнянні та взаємозв'язку. 3. Предмету та методології історії, інших суспільних та гуманітарних дисциплін. 4. Історіографії для аналізу сучасних наукових дискусій з проблем вітчизняної і всесвітньої історії та визначення напрямів перспективних досліджень з інших галузей наукового пізнання. 5. Регіональних особливостей України, теоретико-методологічних основ туристично краєзнавчої діяльності; 6. Джерел, форм, методів та принципів краєзнавчо-туристичної роботи; 7. Наукових технологій дослідження краєзнавчо-туристичної роботи; 8. Нормативно-правову базу та організаційні основи туристичного краєзнавства в Україні; зміну парадигм національної краєзнавчої освіти з посиленням у ній ролі активно-туристичних форм пізнання рідної землі <p>Студент виявляє уміння, здатність</p> <ol style="list-style-type: none"> 9. Аналізувати та оперувати арсеналом сучасної академічної історичної науки, історичними знаннями зі спеціалізації. 10. Розглядати суспільні явища в розвитку та конкретно-історичних умовах певного часу. 11. Збирати, обробляти, узагальнювати інформацію для створення глибокої бази знань про історичні та соціокультурні процеси в Україні, на європейському континенті, у світі загалом. 12. Характеризувати історичний процес та регіональні особливості. 13. Працювати з джерелами інформації, інтегрувати їх зміст, визнавати і сприймати різноманітність критичного аналізу і оцінок історичних джерел. 14. Використовувати науковий інструментарій для теоретичних та експериментальних досліджень у навчальній, практичній і професійній діяльності. 15. Формулювати оцінку історичного руху, діяльності історичних осіб, виявляти власну позицію щодо суперечливих фактів історії. 16. Планувати навчальну краєзнавчо-туристичну роботу; 17. Проводити різні форми краєзнавчо-туристичної роботи; 18. Оперувати основними поняттями краєзнавчо-туристичної діяльності; 19. Застосовувати набуті знання у практичній діяльності; 20. Робота з нормативними матеріалами щодо організації краєзнавчо-туристичної роботи.
8 – Ресурсне забезпечення реалізації програми	
Кадрове забезпечення	Процес навчання забезпечують провідні фахівці кафедр, в складі 4 докторів наук, 30 кандидатів наук та 8 викладачів.
Матеріально-технічне забезпечення	– Найважливіша матеріально-технічна база, що забезпечує проведення всіх видів лабораторної, практичної, дисциплінарної та міждисциплінарної підготовки та науково - дослідної роботи студентів. Обладнаний комп'ютерний клас. Створено лабораторії: «Археологія Уманщини», «Історичне краєзнавство Уманщини», «Відродження нації».
Інформаційне та	Навчальний процес забезпечений навчально – методичними

навчально методичне забезпечення	– комплексами, підручниками та посібниками. Навчальні курси розміщені в системі дистанційного навчання Moodle. Наукові роботи завантажені в інституційній репозитарій.
9 – Академічна мобільність	
Національна кредитна мобільність	<p>Заключені угоди з:</p> <ol style="list-style-type: none"> 1. Державним історико-культурним заповідником «Меджибіж» Хмельницької області. 2. Уманською ЗОШ І-ІІІ ступенів № 3 Уманської міської ради Черкаської області. 3. Уманською міською гімназією. 4. Уманською ЗОШ І-ІІІ ступенів № 11 ім. М. П. Бажана Уманської міської ради Черкаської області Уманським НВК «ЗОШ І-ІІІ ступенів № 10 – медична гімназія» Уманської міської ради Черкаської області. 5. Уманським навчально-виховним комплексом «Загальноосвітня школа І-ІІІ ступенів ім. Ю. О. Гагаріна – педагогічний ліцей» Уманської міської ради. 6. Уманським НВК «Загальноосвітня школа І-ІІІ ступенів № 7 – колегіум» Уманської міської ради Черкаської області. 7. Уманською ЗОШ І-ІІІ ступенів № 14 Уманської міської ради Черкаської області. 8. Уманського краєзнавчого музею. 9. Колочавською загальноосвітньою школою І-ІІІ ступенів акредитації № 1. 10. Архівного відділу Уманської районної державної адміністрації. 11. Шубиноставською загальноосвітньою загальноосвітньою школою І-ІІІ ступенів Лисянської районної ради Черкаської області. 12. Голованівським місцевим центром з надання безоплатної вторинної правової допомоги. 13. Відділу кримінальної міліції у справах дітей Уманського МВ УМВС України у Черкаській області. 14. Управлінням праці та соціального захисту населення Уманської міської ради. 15. Службою у справах дітей Уманської міської ради. 16. Уманським місцевим центром з надання безоплатної вторинної правової допомоги. 17. Великомихайлівською селищною радою Великомихайлівського району Одеської області. 18. Погребищенською районною радою. 19. Угода про співпрацю між Уманським державним педагогічним університетом імені Павла Тичини та Державним історико-культурним заповідником «Трипільська культура». 20. Інститутом археології НАН України у м. Києві.
Міжнародна кредитна мобільність	<p>Реалізуються програми подвійного диплома:</p> <ul style="list-style-type: none"> Університет в м. Порту(Португалія) Тракійський університет в м. Стара Загора(Болгарія) Державна вища школа професійної освіти ім. Іполіта Цегельського в м. Гнезно(Польща) Поморська академія в м. Слупську (Польща) Державна вища професійна школа імені Я.А. Коменського в м. Лешно (Польща) Академія імені Яна Длугоша в м. Ченстохові (Польща) Інститут європейської культури Познанського університету імені Адама Міцкевича в м. Гнезно (Польща) Державна вища школа професійної освіти в м. Хелмі (Польща)
Навчання іноземних здобувачів вищої освіти	Передбачена можливість навчання іноземних студентів. Іноземні студенти навчаються за окремим навчальним планом, в якому за рахунок дисциплін гуманітарного циклу виділено 600 годин (20 кредитів)на

	вивчення мови навчання впродовж 4 років з виходом на державний екзамен. З метою оптимізації навчального процесу для іноземних студентів і подолання мовного бар'єру вченою радою університету (Протокол №19 від 27 червня 2017 року) та Наказом №526 о/д від 12 липня 2017 р. російську мову визначено як мову навчання для іноземних громадян з Туркменістану, Азербайджану, Узбекистану, Вірменії, Грузії, Киргизстану, що вступатимуть до університету у 2017 році на освітній рівень «бакалавр», за умови формування окремих повноцінних груп у кількості не менше 12 осіб.
--	---

2. Перелік компонент освітньо-професійної програми та їх логічна послідовність

2.1. Перелік компонент ОП

Код н/д	Компоненти освітньої програми (навчальні дисципліни, курсові проекти(роботи), практики, кваліфікаційна робота)	Кількість кредитів	Форма підсумк. контролю
1	2	3	4
Обов'язкові компоненти ОП			
I	Цикл загальної підготовки		
1.1	Гуманітарна підготовка		
ОК1	Українська мова	4	екзамен
ОК2	Іноземна мова	6	екзамен
ОК3	Латинська мова	3	залік
ОК4	Філософія	3	екзамен
ОК5	Спеціальні історичні дисципліни	3	залік
ОК6	Етнографія України	3	екзамен
1.2	Фундаментальна підготовка		
ОК7	Вікова фізіологія, шкільна гігієна	3	залік
ОК8	Історична географія України	3	залік
ОК9	Археологія	3	екзамен
ОК10	Фізичне виховання		залік
ОК11	Історія української культури	3	екзамен

OK12	Історія України з найдавніших часів до кінця XVIII ст.	12	екзамен, залік
OK13	Історія України XIX ст.	4	екзамен
OK14	Історія України XX – початку XXI ст.	9	екзамен
OK15	Історія стародавнього світу	4	екзамен
OK16	Історія середніх віків	5	екзамен
OK17	Історія культури зарубіжних країн	4	екзамен
OK18	Історія держави і права України	3	екзамен
OK19	Історія первісного суспільства	3	залік
OK20	Курсова робота з історії України	1	
OK21	Курсова робота з всесвітньої історії	1	
II Цикл професійної підготовки			
2.1 Психолого-педагогічна підготовка			
OK20	Педагогіка	5	екзамен
OK21	Психологія	6	екзамен
OK22	Основи наукових досліджень	3	залік
OK23	Теорія та методика навчання історії	3	екзамен
OK24	Теорія та методика суспільствознавства	3	екзамен
OK25	МН краєзнавчої роботи	3	залік
OK26	Історія педагогіки	3	залік
OK27	Методика виховної роботи та основи педагогічної майстерності	3	залік
OK28	Курсова робота з педагогіки або психології	1	
2.2 Науково-предметна підготовка			
OK28	Історія слов'янських народів	10	екзамен
OK29	Нова історія країн Європи та Америки	5	екзамен
OK30	Новітня історія країн Європи та Америки	5	екзамен
OK31	Нова історія країн Азії та Африки	4	екзамен
OK32	Новітня історія країн Азії та Африки	4	екзамен
OK33	Історіографія історії України	3	екзамен

ОК34	Джерелознавство історії України	3	залік
ОК35	Архівознавство	3	залік
ОК36	Основи історичного музеєзнавства	3	залік
ОК37	Археологія України	3	залік
Загальний обсяг обов'язкових компонент		153	
Вибіркові компоненти ОП			
	Вибірковий блок №1		
ВБ 1.1	Історія туризму в Україні	5	екзамен
ВБ 1.2	Релігійний туризм в Україні	5	залік
ВБ 1.3	Охорона праці та безпека життєдіяльності	5	залік
ВБ 1.4	Організація екскурсійної діяльності	5	залік
ВБ 1.5	Історичний туризм в Україні	5	екзамен
ВБ 1.6	Історія рідного краю	5	залік
ВБ 1.7	Політологія	5	екзамен
ВБ 1.8	ІКТ технології в галузі	4	залік
ВБ 1.9	Історична демографія в Україні	4	залік
ВБ 1.10	Історичне краєзнавство	4	залік
ВБ 1.11	Історія українського повсякдення ХХ ст.	4	залік
ВБ 1.12	Соціологія	5	залік
ВБ 1.13	Релігієзнавство	4	залік
	Вибірковий блок №2		
ВБ 2.1	Історична демографія	5	екзамен
ВБ 2.2	Соціальна антропологія	5	залік
ВБ 2.3	Охорона праці в галузі	5	залік
ВБ 2.4	Повсякдення населення України ХІХ ст.	5	залік
ВБ 2.5	Організація туризму	5	екзамен
ВБ 2.6	Генеалогія	5	залік
ВБ 2.7	Історичний туризм	4	залік

ВБ 2.8	НІТ в історії	4	залік
ВБ 2.9	Релігійний туризм	4	залік
ВБ 2.10	Історія Уманщини	4	залік
ВБ 2.11	Логіка	4	залік
ВБ 2.12	Культурологія	5	залік
ВБ 2.13	Історія політичної думки	4	залік
Загальний обсяг вибіркового компонента:		60	
	Практична підготовка		
П.01	Археологічна практика	3	залік
П.02	Музейно-архівна практика	3	залік
П.03	Навчальна педагогічна практика	3	залік
П.04	Краєзнавчо-туристична практика	3	залік
П.05	Виробнича практика (педагогічна)	6	залік
П.06	Історична практика	6	залік
Загальний обсяг практичної підготовки:		24	
	Атестація	3	
ЗАГАЛЬНИЙ ОБСЯГ ОСВІТНЬОЇ ПРОГРАМИ		240	

2.2. Структурно – логічна схема ОП

Структурно-логічна схема освітньої програми Історія та археологія. Краєзнавчо-туристична робота

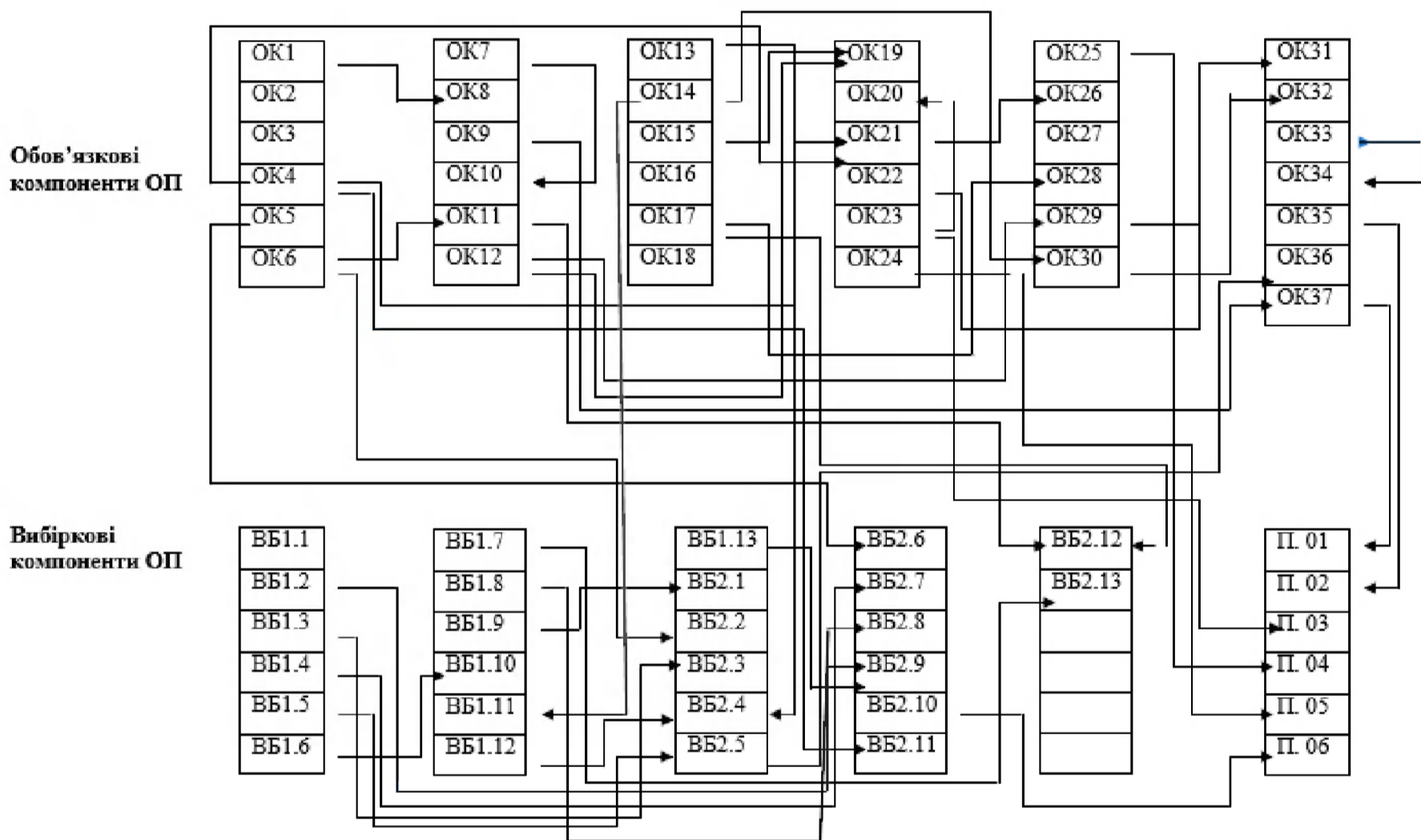

3.Форми атестації здобувачів вищої освіти

Атестація випускників освітньої програми спеціальності 032 Історія та археологія, спеціалізація: краєзнавчо-туристична робота проводиться у формі здачі комплексного кваліфікаційного екзамену з історії та методики її навчання і випускного екзамену зі спеціалізації та завершується видачею документу державного зразка про присудження їм ступеня бакалавра із присвоєнням академічної кваліфікації: Бакалавр історії та археології і професійної кваліфікації: історик, вчитель історії основної школи, організатор краєзнавчо-туристичної роботи.

Атестація здійснюється відкрито і публічно.

Затверджено на засіданні вченої ради історичного факультету Уманського державного педагогічного університету імені Павла Тичини (протокол № 11 від 15 червня 2017 р.).

Керівник проектної групи (гарант освітньої програми):

Дудник Олена Володимирівна, кандидат історичних наук, доцент кафедри історії України Уманського державного педагогічного університету імені Павла Тичини

Розробники:

Кузнець Тетяна Володимирівна, доктор історичних наук, професор кафедри історії України Уманського державного педагогічного університету імені Павла Тичини.

Лісовська Ольга Василівна, кандидат історичних наук, доцент кафедри історії України Уманського державного педагогічного університету імені Павла Тичини